

# 音楽堂 舞台平面図

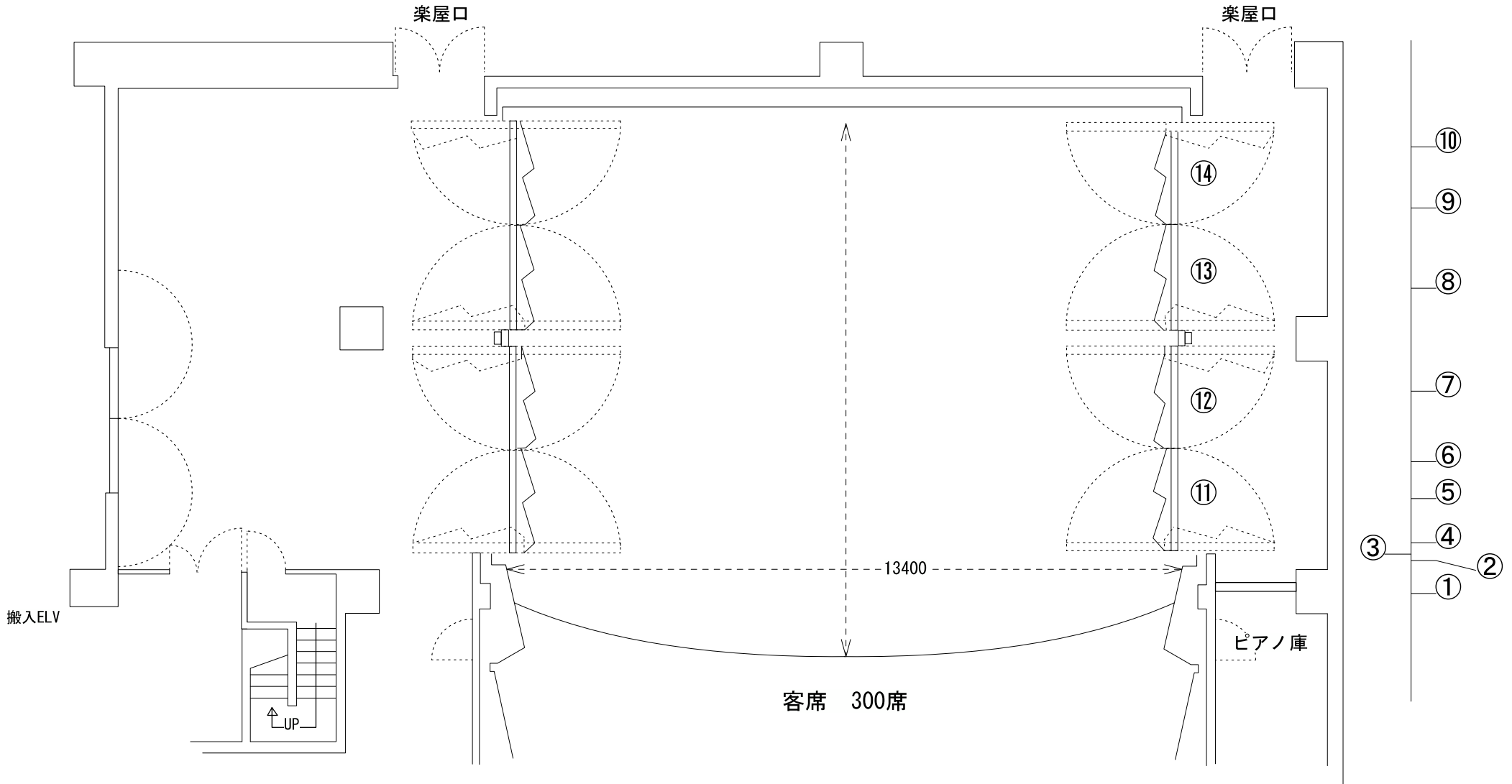

1	可動プロセニウム	6	第1サスペンションライト	11	可動側壁 1
2	巻き取り緞帳	7	第2サスペンションライト	12	可動側壁 2
3	バトン 1	8	第3サスペンションライト	13	可動側壁 3
4	ボーダーライト	9	水平トライト	14	可動側壁 4
5	天井開閉	10	バトン 7	※吊物はすべて電動	

平台		開き足	
6尺×6尺	6枚	2.8高足 6尺	7本
4尺×6尺	6枚	4尺	7本
3尺×6尺	6枚	3尺	7本
2尺×6尺	6枚	2.1高足 6尺	7本
3尺×4尺	2枚	4尺	7本
3尺×3尺	2枚	3尺	7本

お願い

★舞台上に釘は絶対に打たないでください。

音楽堂 照明設備一覧

2016年度 5月現在

調光卓	F-201 (MATSUMURA) A/Bクロスフェーダー 一式 プリセットフェーダー 80本 三段 プリセットマスター 3本 サブフェーダー A/Bクロス支配 各20本 50ページ (シーン割り付け) チェイス 20PAT × 99step (Total 1000 step) IN/OUT フェーダー 一式 (記憶Total 500シーン) ピアノスイッチ機能 有り 2DDフロッピー 対応 (COMOSデータ不可)	
ボーダーライト	白熱灯200w 9灯 4色 設備内切替 (T型20A × 4回路8口: 3Kw) (* 照明用吊りバトン無し)	
第1,2サスペンション	T型20A × 8回路 24口	基本吊り CI-8H×7 FI-8H×8 FI-6H×4
第3サスペンション	T型20A × 8回路 24口	基本吊り CI-8H×4 FI-8H×8
アッパーホリゾン	UH-5N 300w 11灯 4色 (全紙1/4サイズ)	T型20A×各2回路 #71#72#63#22
ロアーホリゾン	LH-5N 300w 12灯 4色 (全紙1/4サイズ)	C型30A×上下4回路 #72#59#22#40
フロアーコンセント	C型30A	下手9回路 / 上手9回路 (①、⑦ 直/調切替え可) 前C 2回路 / 奥C 3回路
フットライト	60w 24灯 3色	C型30A 下手前 3回路
フロント	T型20A 下手3回路 9口	上手3回路 9口 1Kw: 3台1色 2台2色
シーリング	T型20A 8回路 24口	1Kw: 16台 (1回路2台)
センターPIN	サンビームI (1000w) 2台	
調光室	T型20A 2回路 2口	MIP-6D 2台

音楽堂 照明移動機材

2016年度 5月現在

凸レンズ	1Kw : CI-8H 18台 (倉庫14 SS4)				500w : CI-6H 8台			
フレネルレンズ	1Kw : FI-8H 12台				500w : FI-8H 10台			
パーライト	5M 18台				5N 12台			
ソースフォー	750w 4台				先球 26° 4台 36° 4台			
効果器	ランプハウス 1kw : PIS 4台				ディスクマシン DE 2台			
	スライドキャリア SC 2台				リニアエフェクト XLE 2台			
	リップル MRE 1台				ダブルマシン MCE 2台			
	先球 : 4inch 4台 6inch 4台				8inch 4台 10inch 4台			
	ファイアエフェクト MFE-2 1台				ミラーボール(Φ30) 吊り型 1台			
アクセサリ	ハイスタンド 2本		イスタ用三連アーム 2					
	ロースタンド 16本		二連アーム 4本					
	ミニスタンド 6本		オベタ 10台					
	ハンガー 50個 (鉄&クランプ)							
	ロングハンガー 8本							
	バンドア 3枚							
ケーブル	延長	30C	10M	18本	変換	30C-T	10M	5本
			5M	18本			5M	10本
		T	10M	5本			2M	20本
			5M	15本		1.5M	30C-平	5本
			2M	20本			T-平	15本
			1M	5本			30C⇄T	2本
	二又	T	<T	20本		T⇄T	2本	

後C



LHC



LHC



⑧⑦#22 ⑥⑤#63 ④③#72 ②①#71  
76 75 74 73 72 71 70 69

UHL

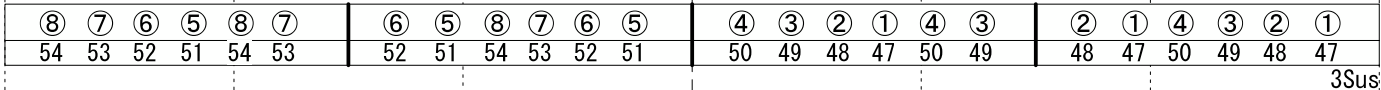

3Sus



下C

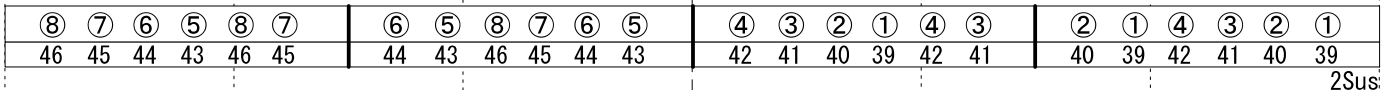

2Sus

サス回路 20AT型



下C

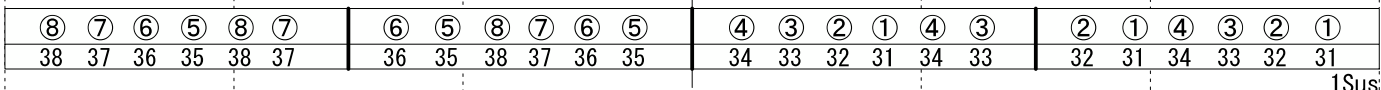

1Sus



上C



下C

④#78 ③#W ②#72 ①#W 切替 20AT型各2口  
30 29 28 27

Bo



前C



フロア回路すべて30AC型  
上下C①⑦直/調切替



ダウンライト 舞台奥85 前86 客席87. 88. 89  
ブラケット90 シャンデリア91 調光室92. 93

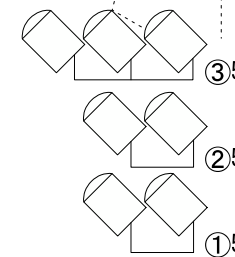
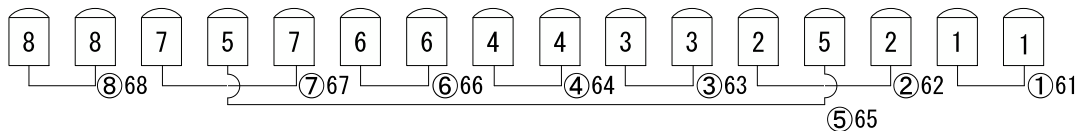
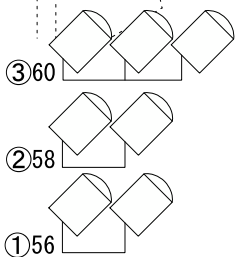

大垣市サイトピアセンター 音楽堂 音響機材表

2016年5月現在

名称	メーカー	型番	個数	備考
サイドスピーカーL	Electro-Voice	H94 + DJ/4MT	1	HF
	Electro-Voice	MF940 + DH2	1	MF
	Electro-Voice	MF420 + DH2	1	MF
	Electro-Voice	TF606DX + EVX150	1	LF
サイドスピーカーR	Electro-Voice	H94 + DJ/4MT	1	HF
	Electro-Voice	MF940 + DH2	1	MF
	Electro-Voice	MF420 + DH2	1	MF
	Electro-Voice	TF606DX + EVX150	1	LF
固定跳ね返りスピーカー	Electro-Voice	S-200	2	
下手袖音響調整卓	YAMAHA	LS9-32	1	下手袖に常設
MD/CDレコーダー	TASCAM	MD-CD1Mk2	2	//
CDレコーダー	TASCAM	CDRW-900SL	1	//
	TASCAM	CDRW-750	1	//
カセットテープレコーダー	TASCAM	322	1	//
ブザーチャイム装置	Roland	FG1000	1	//
ダイナミックマイクロホン	SHURE	SM58	10	
	SHURE	SM58S	1	
	SHURE	SM57	5	ウィンドスクリーン無し
コンデンサーマイクロホン	audio-technica	AT915QMRx/ML	1	専用スタンド有り
B帯ワイヤレスマイクロホン	SHURE	MW2 + SM58	4	スイッチ取付可
	SHURE	MW1 + MX150B/0-TQG	4	ピンマイク/無指向性
マイクスタンド	K&M	ST210	5	
	K&M	ST259	4	
	高砂製作所	MF-18TM	5	
	高砂製作所	MF-34	2	
	高砂製作所	MS-15	2	卓上型
	高砂製作所	MS-404	4	卓上型
	TOA	ST-64	3	
ダイレクトボックス	Roland	DI-1	4	
可搬式スピーカー	Electro-Voice	S-1202ER	2	専用台車付き
	Electro-Voice	FM1202	4	キャスター付き
	Electro-Voice	SH1502	2	キャスター付き
8ch マルチボックス	Canare	8J12N12	3	
8ch マルチケーブル	Canare	10m	2	
	Canare	30m	1	

- ※ 音響室は御座いません
- ※ 音響用電源は御座いません